

dinamica ballet

Especialistas en barras de ballet
y espejos para la danza



BARRAS
MÓVILES



BARRAS
FIJADAS
AL SUELO



SOPORTES
MONTADOS
A PARED



ESPEJOS
FIJOS
Y MÓVILES



MAT
DE DANZA



BARRAS DE BALLET MÓVILES

Las barras de ballet móviles, **ROYALE**, **MAURICE**, **GISELLE**, **PINA**, **ISA** y **AVANT** han sido diseñadas para el uso profesional de ballet clásico, danza y otras actividades físicas, y las barras de ballet **PRIMA** y **JULIETTE**, para uso doméstico.

Pueden utilizarse por ambos lados, permitiendo así maximizar el espacio disponible y el número de usuarios en cada conjunto. Además, son desmontables, y por ello fáciles de transportar y almacenar. Sus bases son anchas, sólidas y antideslizantes, y ofrecen a los bailarines las claves esenciales de equilibrio y estabilidad.

dinamica ballet combina funcionalidad con diseño. Reúne todas las ventajas de una barra de danza móvil, sin perder la calidad, firmeza y estabilidad de una barra fija.

Nuestras barras de ballet y danza son elegantes y resistentes. Diseñadas para cumplir con los máximos niveles de calidad y estética, nos permiten consolidar nuestra posición destacada en el mercado nacional e internacional.



ROYALE



MAURICE



GISELLE



PINA



ISA



AVANT



JULIETTE



PRIMA

ROYALE



La ROYALE es nuestra barra de ballet de altura regulable "premium" y una de nuestras barras más versátiles.

Cuenta con dos barras de madera cuyos soportes son regulables en 10 posiciones diferentes, lo cual permite que sean utilizadas por cualquier tipo de bailarines y de todas las alturas.

Sus bases de fundición van provistas, en ambos lados, de unas ruedas pequeñas, muy resistentes, que permiten a un solo usuario mover el conjunto con facilidad en la dirección deseada. Una vez en posición, su diseño inteligente asegura que las ruedas no toquen el suelo para que no afecte a la estabilidad del conjunto.

Características

- Incluye 2 barras de madera de pino melis (pulidas, sin barnizar).
- 10 alturas diferentes.
- Columnas con soportes de acero, acabados en color plata.
- Bases de fundición gris metalizado con 4 ruedas de goma en cada una.

Altura barras, posición 1	Sup: 96,5 cm Inf: 73,5 cm
Altura barras, posición 10	Sup: 123 cm Inf: 100,5 cm
Distancia entre barras	19 cm
Diámetro de la columna	50 mm Ø
Diámetro de las barras	40 mm Ø
Medidas de la base	41 x 25 x 7 cm
Longitud de las barras	2 m ó 3 m
Peso total	76 kg con barras de 2 m 77,5 kg con barras de 3 m

MAURICE



Es la barra "premium" de dinamica ballet.

Cuenta con dos barras de madera y asegura una gran estabilidad, gracias a sus bases de hierro fundido, similar a un conjunto fijo.

Sus bases de fundición van provistas, en ambos lados, de unas ruedas pequeñas, muy resistentes, que permiten a un solo usuario mover el conjunto con facilidad en la dirección deseada. Una vez en posición, su diseño inteligente asegura que las ruedas no toquen al suelo para que no afecte a la estabilidad del conjunto.

Características

- Incluye 2 barras de madera de pino melis (pulidas, sin barnizar).
- Columnas con soportes de acero, acabados en color plata.
- Bases de fundición gris metalizado con 4 ruedas de goma en cada una.

Altura de las barras	Sup: 105,5 cm Inf: 83 cm
Distancia entre barras	19 cm
Diámetro de la columna	50 mm Ø
Diámetro de las barras	40 mm Ø
Medidas de la base	41 x 25 x 7 cm
Longitud de las barras	2 m ó 3 m
Peso total	74 kg con barras de 2 m 75,5 kg con barras de 3 m



GISELLE

La barra móvil GISELLE es una de nuestras barras más versátiles. Similar al modelo ROYALE. Es una barra doble regulable a 10 alturas diferentes y de uso profesional para bailarines de todas las edades y estaturas.

La diferencia respecto del modelo ROYALE es que sus bases están hechas de acero, y por ello es más ligera.

Para mantener la estabilidad, hemos diseñado bases más anchas y planas.

Este modelo está disponible con o sin ruedas, siempre manteniendo su portabilidad y su estabilidad.

Características

- Incluye 2 barras de madera de pino melis (pulidas, sin barnizar).
- 10 alturas diferentes
- Columnas con soportes de acero, acabados en color plata.
- Bases de acero de color gris metalizado con ruedas de goma (opcionales).



Altura de las barras	
Posición 1, sin ruedas:	Sup.: 93,5 cm Inf.: 70,5 cm
Posición 10, sin ruedas:	Sup.: 120,5 cm Inf.: 97,5 cm
Posición 1, con ruedas:	Sup.: 94,5 cm Inf.: 71,5 cm
Posición 10, con ruedas:	Sup.: 121 cm Inf.: 98,5 cm
Distancia entre barras	19 cm
Diámetro de la columna	50 mm Ø
Diámetro de las barras	40 mm Ø
Medidas de la base	Sin ruedas: 39,5 x 32 x 1 cm Con ruedas: 39,5 x 32 x 2 cm
Longitud de las barras	1,5 m, 2 m ó 3 m
Peso total sin ruedas	34 kg con barras de 1,5 m 35 kg con barras de 2 m 36 kg con barras de 3 m
Peso total con ruedas	53 kg con barras de 1,5 m 54 kg con barras de 2 m 55 kg con barras de 3 m

Sup.: barra superior | Inf: barra inferior



PINA

Nuestra barra móvil PINA es una barra doble similar al modelo MAURICE, con la diferencia de que sus bases son de acero, y por ello es más ligera.

Para mantener la estabilidad, hemos diseñado bases más anchas y planas.

Este modelo está disponible con o sin ruedas, siempre manteniendo su portabilidad y su estabilidad.

Características

- Incluye 2 barras de madera de pino melis (pulidas, sin barnizar).
- Columnas con soportes de acero, acabados en color plata.
- Bases de acero de color gris metalizado con ruedas de goma (opcionales).

Altura de las barras

Sin ruedas	Sup.: 101 cm Inf.: 79 cm
Con ruedas	Sup.: 102 cm Inf.: 80 cm
Distancia entre barras	19 cm
Diámetro de la columna	50 mm Ø
Diámetro de las barras	40 mm Ø
Medidas de la base	Sin ruedas: 39,5 x 32 x 1 cm Con ruedas: 39,5 x 32 x 2 cm
Longitud de las barras	1,5 m, 2 m ó 3 m
Peso total sin ruedas	31,5 kg con barras de 1,5 m 32,5 kg con barras de 2 m 34 kg con barras de 3 m
Peso total con ruedas	50,5 kg con barras de 1,5 m 51 kg con barras de 2 m 52,5 kg con barras de 3 m

Sup.: barra superior | Inf: barra inferior





ISA



El modelo ISA, una de nuestras barras más versátiles, es regulable a 14 alturas diferentes y por ello se adapta perfectamente a bailarines de todas las edades y estaturas.

Este modelo está disponible con o sin ruedas, siempre manteniendo su portabilidad y estabilidad.

Características

- Incluye 1 barra de madera de pino melis (pulida, sin barnizar).
- 14 alturas diferentes.
- Columnas con soportes de acero, acabados en color plata.
- Bases de acero de color gris metalizado, con ruedas de goma (opcionales).

Altura de la barra, sin ruedas	Posición 1: 79,5 cm Posición 14: 118,5 cm
Altura de la barra, con ruedas	Posición 1: 80,5 cm Posición 14: 119,5 cm
Diámetro de las columnas	50 mm Ø
Diámetro de la barra	40 mm Ø
Medidas de la base	Sin ruedas: 39,5 x 32 x 1 cm Con ruedas: 39,5 x 32 x 2 cm
Longitud de la barra	1 m, 1,5 m, 2 m ó 3 m
Peso total sin ruedas	30,5 kg con barra de 1 m 31 kg con barra de 1,5 m 31,5 kg con barra de 2 m 32 kg con barra de 3 m
Peso total con ruedas	50 kg con barra de 1,5 m 50,5 kg con barra de 2 m 51 kg con barra de 3 m



AVANT

Nuestra barra móvil AVANT es similar al modelo PINA, con la diferencia de estar equipada con una sola barra de madera. Su diseño ofrece estabilidad, resistencia y movilidad.

Modelo disponible con o sin ruedas. Ambas opciones mantienen su portabilidad y estabilidad.



Características

- Incluye 1 barra de madera de pino melis (pulida, sin barnizar).
- Columnas con soportes de acero, acabados en color plata.
- Bases de acero de color gris metalizado, con ruedas de goma (opcionales).

Altura de la barra	Sin ruedas: 103 cm Con ruedas: 104 cm
Diámetro de la columna	50 mm Ø
Diámetro de la barra	40 mm Ø
Medidas de la base	Sin ruedas: 39,5 x 32 x 1 cm Con ruedas: 39,5 x 32 x 2 cm
Longitud de la barra	1 m, 1,5 m, 2 m ó 3 m
Peso total sin ruedas	27,5 kg con barra de 1 m 28 kg con barra de 1,5 m 28,5 kg con barra de 2 m 29,5 kg con barra de 3 m
Peso total con ruedas	47 kg con barra de 1,5 m 47,5 kg con barra de 2 m 48 kg con barra de 3 m





JULIETTE



El modelo JULIETTE, diseñada para su uso doméstico, es regulable a 12 alturas diferentes y por ello se adapta perfectamente a adultos y niños de todas las estaturas.

Por su diseño y elegancia, esta barra es el complemento perfecto para el entrenamiento en casa.

La Juliette reúne las características de ligereza, resistencia y estabilidad.

Características

- Incluye 1 barra de madera de pino melis (pulida, sin barnizar).
- 12 alturas diferentes.
- Columnas con soportes de acero, acabados en color plata.
- Bases de acero de color gris metalizado.

Altura mínima, posición 1	77 cm
Altura máxima, posición 12	110 cm
Diámetro de la columna	40 mm Ø
Diámetro de la barra	40 mm Ø
Medidas de la base	39,5 x 32 x 0,6 cm
Longitud de la barra	1 m, 1,5 m ó 2 m
Peso total	18 kg con barra de 1 m 18,5 kg con barra de 1,5 m 19 kg con barra de 2 m



PRIMA

La PRIMA es una barra diseñada para su uso doméstico y apta tanto para adultos como para niños.

Por su diseño y elegancia, esta barra es el complemento perfecto para el entrenamiento en casa.

La barra PRIMA reúne las características de ligereza, resistencia y estabilidad.



Características

- Incluye 1 barra de madera de pino melis (pulida, sin barnizar).
- Columnas con soportes de acero, acabados en color plata.
- Bases de acero de color gris metalizado.

Altura total	96 cm
Diámetro de la columna	40 mm Ø
Diámetro de la barra	40 mm Ø
Medidas de la base	39,5 x 32 x 0,6 cm
Longitud de la barra	1 m, 1,5 m ó 2 m
Peso total	15,5 kg con barra de 1 m 16 kg con barra de 1,5 m 16,5 kg con barra de 2 m



BARRAS DE BALLET MÓVILES DOBLES CON 3 SOPORTES

de 4 o 5 metros de longitud con 3 soportes de acero acabados en color plata.

dinamica ballet

BARRAS DE BALLET CON 3 SOPORTES
MÓVILES DOBLES



ROYALE

Conjunto de 3 soportes ROYALE
+ 4 barras de madera de 2 o 2,5 m.

Características:

- Conjunto de 3 soportes ajustables en 10 alturas diferentes.
- Bases de fundición gris con 4 ruedas de goma cada una.



MAURICE

Conjunto de 3 soportes MAURICE
+ 4 barras de madera de 2 o 2,5 m.

Características:

- Conjunto de 3 soportes para barras a 2 alturas
- Bases de fundición gris con 4 ruedas de goma cada una.



GISELLE

Conjunto de 3 soportes GISELLE
+ 4 barras de madera de 2 o 2,5 m.

Características:

- Conjunto de 3 soportes ajustables en 10 alturas diferentes.
- Bases de acero gris con o sin ruedas de goma (opcional).



PINA

Conjunto de 3 soportes PINA
+ 4 barras de madera de 2 o 2,5 m.

Características:

- Conjunto de 3 soportes para barras a 2 alturas.
- Bases de acero gris con o sin ruedas de goma (opcional).



BARRAS DE BALLET MÓVILES SIMPLES CON 3 SOPORTES

de 4 o 5 metros de longitud con 3 soportes de acero acabados en color plata.

BARRAS DE BALLET CON 3 SOPORTES
MÓVILES SIMPLES



ISA

Conjunto de 3 soportes ISA
+ 2 barras de madera de 2 o 2,5 m.

Características:

- Conjunto de 3 soportes ajustables en 14 alturas diferentes.
- Bases de acero gris con o sin ruedas de goma (opcional).



AVANT

Conjunto de 3 soportes AVANT
+ 2 barras de madera de 2 o 2,5 m.

Características:

- Conjunto de 3 soportes para barras simples.
- Bases de acero gris con o sin ruedas de goma (opcional).

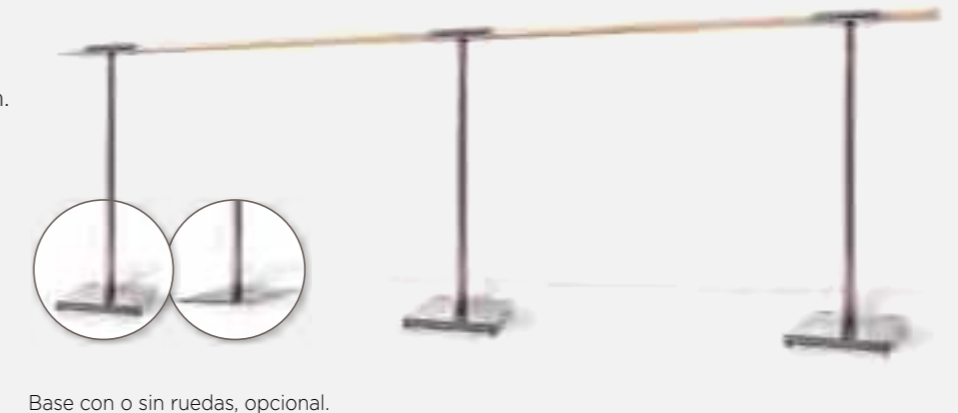



BARRAS DE BALLEET FIJADAS AL SUELO

Los soportes con fijación al suelo se ajustan firmemente con cuatro tornillos de gran resistencia.

Son adecuados para todo tipo de suelos. Su base sólida y resistente permite su empleo en la práctica de todas las disciplinas, tanto de danza como de fitness.

Son perfectamente compatibles con nuestras barras de fijación a pared.



GISELLE-FIX



PINA-FIX



ISA-FIX



AVANT-FIX



GISELLE-FIX

Soporte para dos barras de madera en dos alturas diferentes. Regulable en 10 alturas diferentes.



Características

- Columnas con soporte fijo graduable a 10 alturas diferentes.
- Material: acero, acabado en color plata.

Altura de las barras - Posición 1	91,5 cm - 68,5 cm
Altura de las barras - Posición 10	118,5 cm - 95,5 cm
Diámetro de la columna	50 mm Ø
Diseñado para barras de madera de diámetro	40 mm Ø
Medidas de la pletina base	18 x 10 x 0,6 cm
Peso por unidad	6,5 kg
Distancia máxima recomendada entre ambos soportes	1,5 - 2 m

PINA-FIX

Soporte para dos barras de madera en dos alturas diferentes.



Características

- Columnas con soportes de doble barra para fijar al suelo.
- Material: acero, acabado en color plata o negro.

Altura de las barras	77,5 y 101 cm
Distancia entre barras	19 cm
Diámetro de la columna	50 mm Ø
Diseñado para barras de madera de diámetro	40 mm Ø
Medidas de la pletina base	18 x 10 x 0,6 cm
Peso por unidad	5,5 kg
Distancia máxima recomendada entre ambos soportes	1,5 - 2 m

ISA-FIX

Soporte para una única barra de madera regulable en 14 alturas diferentes.



Características

- Columnas con soporte fijo graduable a 14 alturas diferentes.
- Material: acero, acabado en color plata.

Altura mínima (posición 1)	79,5 cm
Altura máxima (posición 14)	118 cm
Diámetro de la columna	50 mm Ø
Diseñado para barras de madera de diámetro	40 mm Ø
Medidas de la pletina base	18 x 10 x 0,6 cm
Peso por unidad	5,5 kg
Distancia máxima recomendada entre ambos soportes	1,5 - 2 m

AVANT-FIX

Soporte para una única barra de ballet de madera.



Características

- Columnas con soportes fijo para una barra de madera.
- Material: acero, acabado en color plata o negro.

Altura total	103 cm
Diámetro de la columna	50 mm Ø
Diseñado para barras de madera de diámetro	40 mm Ø
Medidas de la pletina base	18 x 10 x 0,6 cm
Peso por unidad	4,5 kg
Distancia máxima recomendada entre ambos soportes	1,5 - 2 m



SOPORTES PARA BARRAS MONTADOS A PARED

Soportes fijados firmemente a la pared que permiten unir una barra o una doble barra.

BARRAS DE MADERA

De pino melis, pulidas, sin barnizar.



ARABESQUE DOBLE



ARABESQUE SIMPLE



TWIST



BARRAS DE MADERA

ARABESQUE DOBLE

Soporte diseñado para sostener dos barras de madera a dos alturas distintas.

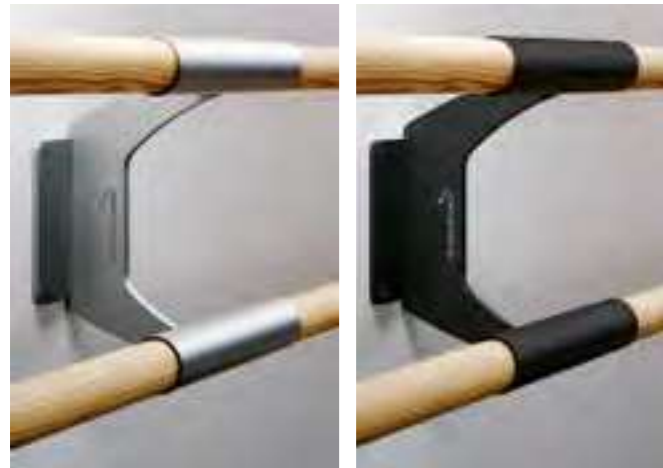

ARABESQUE SIMPLE

Soporte diseñado para sostener una única barra de madera.



Los tubos de fijación aseguran que la barra mantenga siempre su estabilidad y la hacen apta para cualquier tipo de ejercicio.

Las barras con fijación a pared son compatibles con nuestras barras con fijación al suelo.

Características

- Pletina y tubo de acero acabados en color plata o negro.
- Diseñados para barras de madera de 40 mm Ø.

	ARABESQUE DOBLE	ARABESQUE SIMPLE
Distancia de la pared al borde exterior de las barras	18 cm	18 cm
Distancia entre barras	19 cm	--
Peso	1,7 kg	1,15 kg
Distancia máxima recomendada entre ambos soportes	1,5 - 2 m	1,5 - 2 m

TWIST



El soporte TWIST permite instalar una barra de madera fijando sus extremos en paredes opuestas y/o laterales, lo cual lo convierte en un elemento versátil que añade más posibilidades y un mayor aprovechamiento de espacios.

Alargamiento opcional compatible con todas nuestras barras fijas.

Características

- Soporte de acero acabado en color plata o negro.
- Diseñado para barras de madera de 40 mm Ø.

Peso	300 g
Distancia máxima recomendada entre ambos soportes	1,5 m

BARRAS DE MADERA



Las barras de madera son apreciadas por bailarines de todo el mundo. Nuestras barras de madera de pino melis tienen una ligera "flexibilidad" que una simple barra de metal no puede dar.

Las barras de madera son fuertes y duraderas, su acabado es natural, sin barnizar, para facilitar y mejorar el agarre por parte del usuario. Están acabadas cuidadosamente para evitar posibles daños.

Las barras están disponibles en distintas medidas y también pueden personalizarse a la longitud deseada.

Estas barras también están disponibles en madera de haya.

Características

- Barras de madera de pino melis (pulidas, sin barnizar).
- Disponibles en madera de haya.

Longitud estándar de las barras	1 / 1,5 / 2 / 3 m
Diámetro	40 mm Ø
Peso de las barras	1 m 800 gr
	1,5 m 1,1 kg
	2 m 1,5 kg
	3 m 2,2 kg

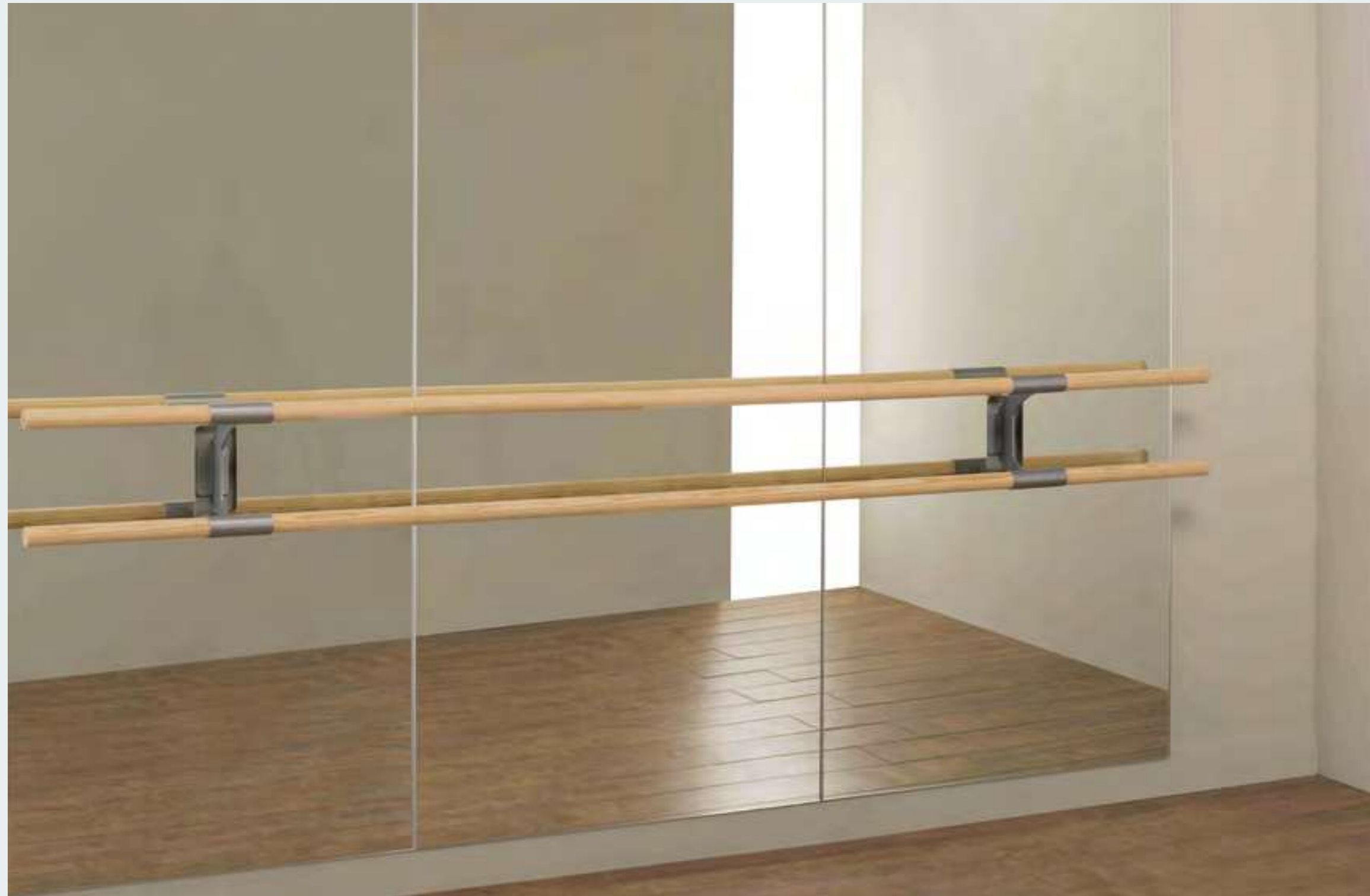
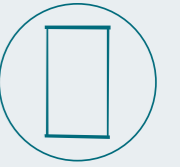

ESPEJOS
PARA DANZA:

MÓVILES

FIJOS

SERIGRAFIADOS

INTEGRABLES
CON SOPORTES
FIJADOS A PARED



BILLY



FIGARO

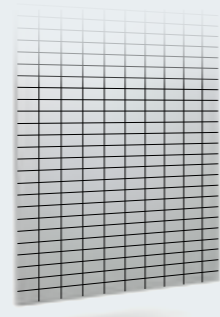

BORIS



AMADEUS

BILLY

Nuestro espejo móvil BILLY es fácilmente desplazable y su sistema de bloqueo permite fijar su posición.

El diseño innovador del BILLY permite unir un espejo con otro y así formar una superficie amplia, única, y dar la apariencia de un espejo continuo y móvil.

Nuestros espejos son verticales, sin ninguna inclinación, para asegurar una imagen real para el usuario, sin deformaciones.

Características

- Cristal de seguridad.
- Espejo vertical, sin inclinación.
- Ruedas giratorias nivelables con frenos bloqueables.
- Agarrador en los laterales, para facilitar su desplazamiento y evitar huellas de dedos en el cristal.
- La unión de varios espejos permite formar una superficie única con apariencia de un espejo continuo y móvil.

Medidas totales	190 x 100 x 53 cm
Grosor del espejo	4 mm
Peso total	45 kg



FÍGARO

El espejo FÍGARO va colgado a ras de pared y está diseñado pensando en la seguridad de los usuarios. Dispone de una película de seguridad que, en caso de rotura, mantiene los fragmentos unidos y adheridos a la propia película.

Su montaje no requiere asistencia profesional.

Cuenta con un marco de aluminio en color plata o negro, y puede instalarse tanto en horizontal como en vertical.

Características

- Cristal de seguridad.
- No precisa de asistencia profesional para su montaje.
- Tornillería incluida.

Medidas	200 x 125 x 2,5 cm
	200 x 100 x 2,5 cm
	170 x 100 x 2,5 cm
Color del marco	Plata o negro
Grosor del espejo	4 mm
Peso total	Altura 200: 30 kg
	Altura 170: 25 kg



BORIS



BORIS es el modelo de espejo con serigrafía para uso en centros de recuperación física y postural.

Va colgado a ras de pared y está diseñado pensando en la seguridad de los usuarios. Dispone de una película de seguridad que, en caso de rotura, mantiene los fragmentos unidos y adheridos a la propia película.

Su montaje no requiere asistencia profesional.

Cuenta con un marco de aluminio en color plata o negro, y puede instalarse tanto en horizontal como en vertical.

Características

- Cristal de seguridad.
- No precisa de asistencia profesional para su montaje.
- Tornillería incluida.

Medidas	200 x 100 x 2,5 cm
	170 x 100 x 2,5 cm
	120 x 80 x 2,5 cm
Color del marco	Plata o negro
Grosor del espejo	4 mm
Peso total	Altura 200: 30 kg
	Altura 170: 25 kg
	Altura 120: 15 kg
Características serigrafía	Cuadrulado: 10 x 5 cm



AMADEUS



Soportes ARABESQUE y barras no incluidos.

El espejo AMADEUS cuenta con una abertura rectangular de 10 x 20 cm en el propio espejo, que permite la opción de fijar nuestros soportes a pared ARABESQUE, simples o dobles, lo cual facilita la instalación de este conjunto único e innovador.

Va colgado a ras de pared y ha sido diseñado pensando en la seguridad de los usuarios. Dispone de una película de seguridad que, en caso de rotura, mantiene los fragmentos unidos y adheridos a la propia película.

Su montaje no requiere asistencia profesional.

Características

- Cristal de seguridad.
- No precisa de asistencia profesional para su montaje.
- Tornillería incluida.
- Serigrafía opcional.

Medidas del espejo	200 x 100 x 2,5 cm 170 x 100 x 2,5 cm
Color del marco	Plata o negro
Medidas de la abertura	10 x 20 cm
Posición de la abertura	Según croquis
Grosor del espejo	4 mm
Peso total	Altura 200: 30 kg Altura 170: 25 kg
Serigrafía opcional	Cuadrulado: 10 x 5 cm

Ej: Espejo AMADEUS (200x100)
+ Soporte ARABESQUE DOBLE

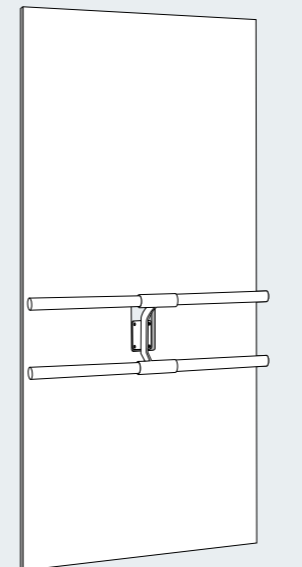
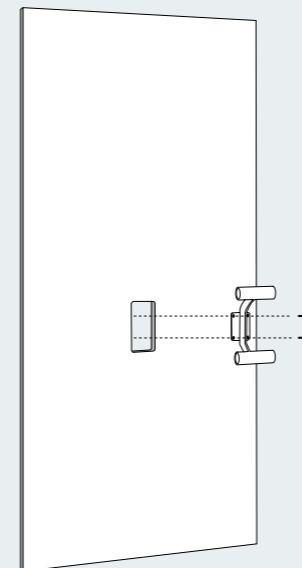
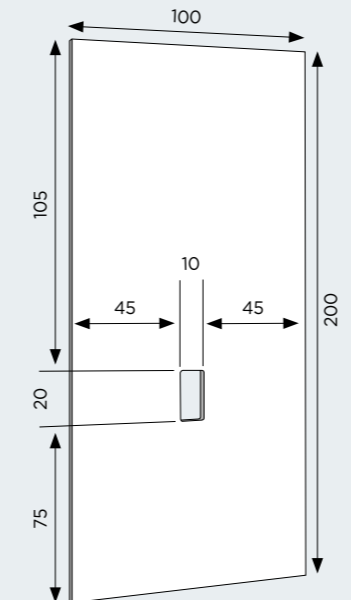

ESPEJOS + SOPORTES SIMPLES PARA PARED



Conjunto de espejos de 3 m ARABESQUE SIMPLE

Medidas: 200 x 300 cm

Composición:

- 1 FIGARO 200 x 100 cm
- 2 AMADEUS 200 x 100 cm
- 2 ARABESQUE SIMPLE
- 1 barra de madera de 3 m

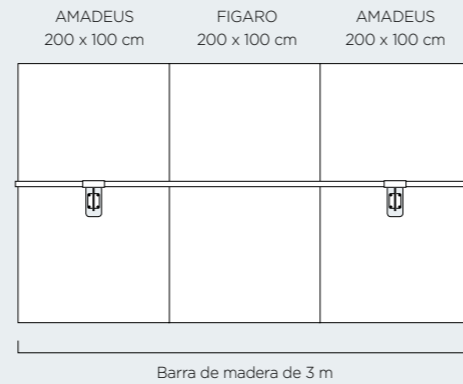

Soportes de acero para montaje de una barra en pared. Acabados en plata o en negro.



Conjunto de espejos de 4 m ARABESQUE SIMPLE

Medidas: 200 x 400 cm

Composición:

- 4 AMADEUS 200 x 100 cm
- 4 ARABESQUE SIMPLE
- 1 barra de madera de 1 m
- 2 barras de madera de 1,5 m

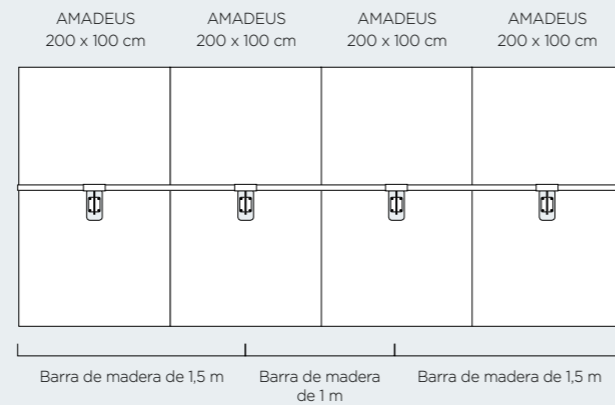

Soportes de acero para montaje de una barra en pared. Acabados en plata o en negro.



Conjunto de espejos de 5 m ARABESQUE SIMPLE

Medidas: 200 x 500 cm

Composición:

- 2 FIGARO 200 x 100 cm
- 3 AMADEUS 200 x 100 cm
- 3 ARABESQUE SIMPLE
- 2 barras de madera de 2,5 m

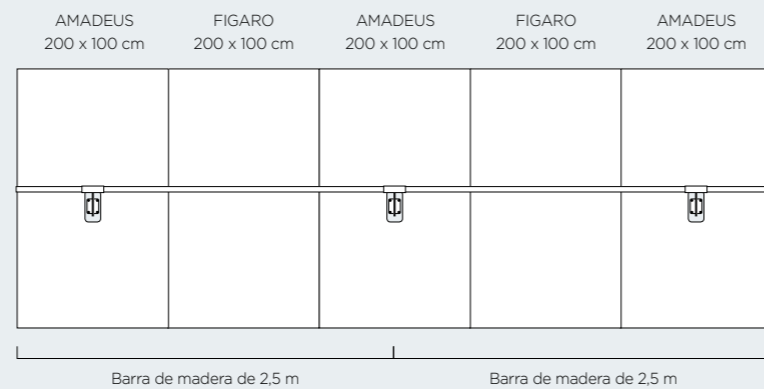

Soportes de acero para montaje de una barra en pared. Acabados en plata o en negro.



Conjunto de espejos de 6 m ARABESQUE SIMPLE

Medidas: 200 x 600 cm

Composición:

- 2 FIGARO 200 x 100 cm
- 4 AMADEUS 200 x 100 cm
- 4 ARABESQUE SIMPLE
- 1 barra de madera de 1 m
- 2 barras de madera de 2,5 m

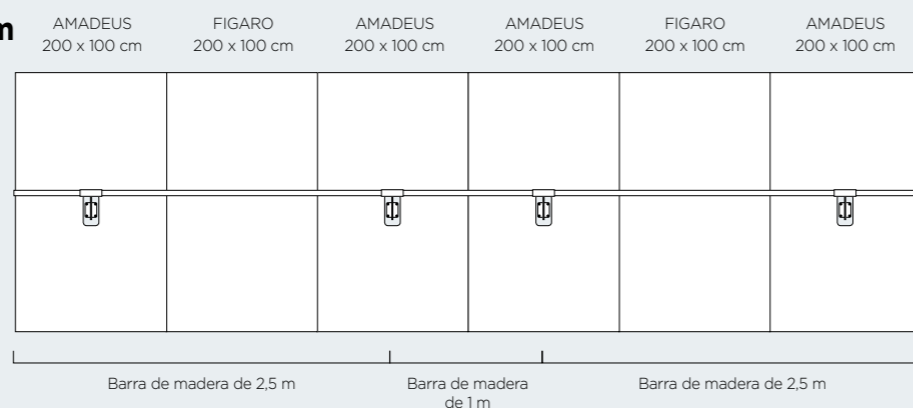

Soportes de acero para montaje de una barra en pared. Acabados en plata o en negro.



ESPEJOS + SOPORTES DOBLES PARA PARED



Conjunto de espejos de 3 m ARABESQUE DOBLE

Medidas: 200 x 300 cm

Composición:

- 1 FIGARO 200 x 100 cm
- 2 AMADEUS 200 x 100 cm
- 2 ARABESQUE DOBLE
- 2 barras de madera de 3 m

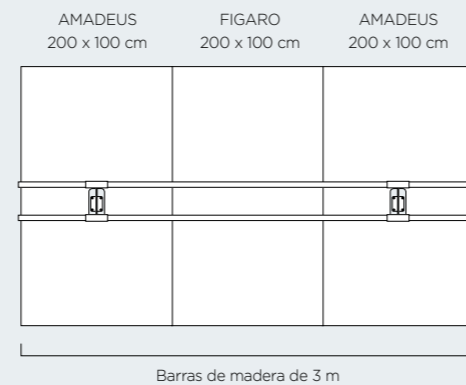

Soportes de acero para montaje de dos barras en pared. Acabados en plata o en negro.



Conjunto de espejos de 4 m ARABESQUE DOBLE

Medidas: 200 x 400 cm

Composición:

- 4 AMADEUS 200 x 100 cm
- 4 ARABESQUE DOBLE
- 2 barras de madera de 1 m
- 4 barras de madera de 1,5 m

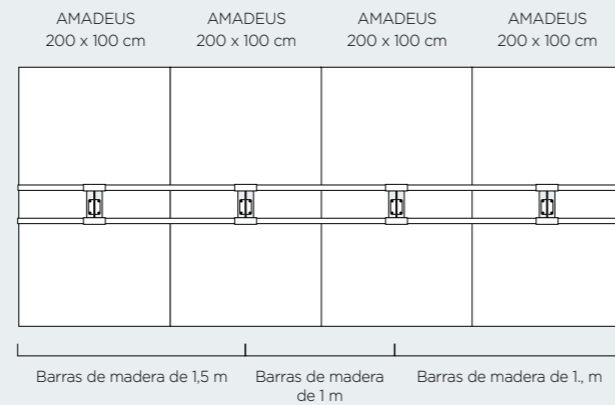

Soportes de acero para montaje de dos barras en pared. Acabados en plata o en negro.



Conjunto de espejos de 5 m ARABESQUE DOBLE

Medidas: 200 x 500 cm

Composición:

- 2 FIGARO 200 x 100 cm
- 3 AMADEUS 200 x 100 cm
- 3 ARABESQUE DOBLE
- 4 barras de madera de 2,5 m

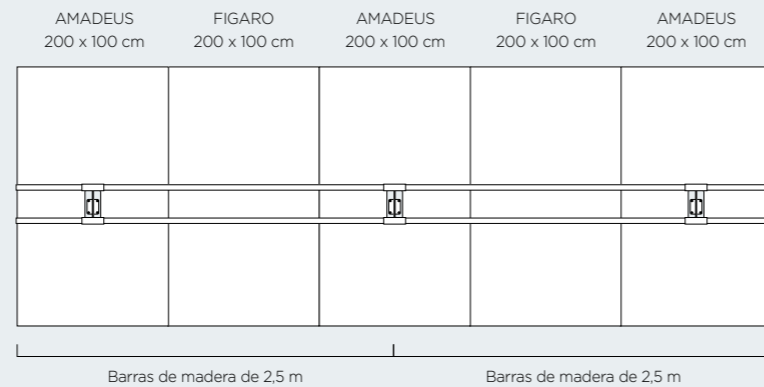

Soportes de acero para montaje de dos barras en pared. Acabados en plata o en negro.



Conjunto de espejos de 6 m ARABESQUE DOBLE

Medidas: 200 x 600 cm

Composición:

- 2 FIGARO 200 x 100 cm
- 4 AMADEUS 200 x 100 cm
- 4 ARABESQUE DOBLE
- 2 barras de madera de 1 m
- 4 barras de madera de 2,5 m

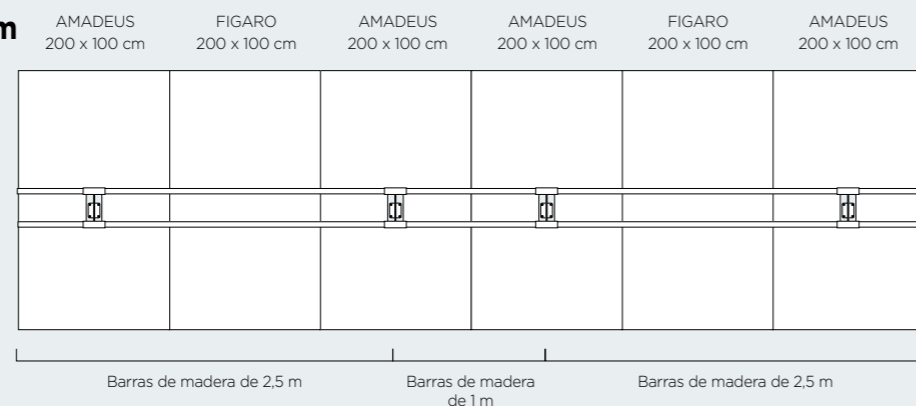

Soportes de acero para montaje de dos barras en pared. Acabados en plata o en negro.





ONDINE

TAPIZ DE DANZA REVERSIBLE

El tapiz de danza ONDINE te ofrece la amortiguación y la estabilidad perfecta para practicar tus ejercicios. Es un tapiz de escenario reversible fabricado con dos capas de PVC suaves y antideslizantes que te dará total confianza cuando hagas movimientos con giros. Disponible en tres medidas diferentes, podrás entrenar en casa o llevártelo cómodamente a ensayos y giras sea cual sea tu especialidad. Desde la danza clásica al hip hop, pasando por la contemporánea, el jazz o incluso danzas de percusión como el flamenco o el claqué, la esterilla ONDINE se convertirá en tu aliada perfecta en tus ensayos.



3 MEDIDAS DISPONIBLES

Tienes el tapiz ONDINE en diferentes medidas:

- 200 x 100 cm
- 200 x 150 cm
- 200 x 195 cm



Reversible: Negro / Gris claro

2 TAPICES EN 1 PARA USUARIOS EXIGENTES

Éste es un tapiz de escenario reversible, gris por un lado y negro por otro para que puedas combinarlo a tu gusto. Desenrolla la esterilla y úsala por ambos lados para minimizar su desgaste y combinarlo con los colores de tu espacio. El tapiz Ondine tiene un tacto suave y ofrece la amortiguación y la adherencia perfecta para ejercicios de cualquier disciplina de danza con barra de ballet o sin ella.

Las dos capas de PVC antideslizantes se adhieren a todo tipo de suelos. Si quieres asegurarte una fijación total, puedes utilizar cinta adhesiva de dos caras.





dinamica ballet 

DINÀMICA COMPLEMENTS, S.L.

Lluï, 51-53, 5º 3ª | 08005 BARCELONA (ESPAÑA)

Tel: 93 325 17 40

comercial@dinamicaballet.com

www.dinamicaballet.com

